

## ***ARCHITECTURE D / SIGN***

ALAIN DOMINGO ARCHITECTE  
T. +01 47 70 16 61  
contact@dsign.fr

## ***REFERENCES ARCHITECTURALES***

***< 2013***

CULTURE

SPORT

ENSEIGNEMENT

COMMERCE

BUREAUX

SCENOGRAPHIE

LOGEMENTS

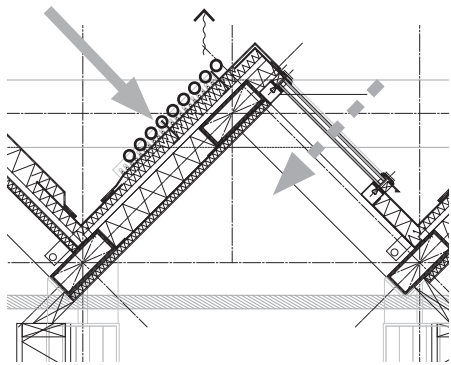

**CONCEPTION ENVIRONNEMENTALE : évolutivité, reconversion, apport énergétique et confort visuel**  
concept mise en oeuvre pour le projet Eana (Haute Normandie) de planchers suspendus à une toiture «plissée» avec capteurs solaires sur les flancs sud et éclairage naturel par les verrières des flancs nord



Alain Domingo, architecte d.p.l.g. depuis 1980, crée l'agence en son nom propre en 2000. Il croise avec les architectes qui l'accompagnent une même exigence de sens, des lieux comme des formes, de rationalisation de l'espace et de fonctionnalité esthétique, sans gratuité... pratiquant une écriture intemporelle à la recherche d'une idée constructive durable et évolutive.

Une grande sensibilité environnementale marque les projets de l'agence depuis l'insertion dans le site jusqu'au travail très ciblé sur les matériaux.

En 2010 l'agence devient **D-SIGN** intégrant les disciplines traditionnellement associées au champs de l'Architecture, allant de l'aménagement urbain à la scénographie et dont la complémentarité des approches permet de traiter toutes les échelles du projet.

Les programmes étudiés sont très variés et ne sont pas orientés dans une thématique unique et répétitive, exemples :

-Equipement sportif :	Piscine flottante de Paris
-Equipement culturel et de loisir :	Eana - Centre du développement durable
-Equipement scolaire :	Lycée de la Vallée de Chevreuse à Gif sur Yvette
-Logement :	Résidence pour étudiants à Champs sur Marne
-Réhabilitation :	Abbaye du Valasse - Centre de conférence

Les différentes expériences qui figurent en référence dans ce dossier font foi de cet éclectisme qui se rapproche d'une conception du métier d'architecte à l'italienne où les cloisons entre disciplines de la conception sont perméables

Quelques projets témoignent de cette volonté :

-Architecture :	Palais de sports et des spectacles de Beauvais
-Scénographie :	Exposition multimédia «Epidemik» à la Villette
-Aménagement urbain :	Plaza de las Glories à Barcelone
-Design et architecture intérieure :	Chaîne de restauration rapide Cuizines
-Bureaux :	Maison de Ventes Volontaires Pierre Bergé et Associés

Notre architecture développe sur l'ensemble des sujets abordés la notion de **Conception Environnementale**, répondant aux différentes cibles proposées et apportant à chaque projet des solutions thermiques allant dans le sens des économies d'énergie.

Les problématiques environnementales sont résolues de façon architecturale au delà de la mise en place des dispositifs techniques d'amélioration des performances. Là où la technique propose des solutions «cachées», l'architecture avance des concepts «visibles» à travers ses partis pris constructifs, esthétiques ou fonctionnels.

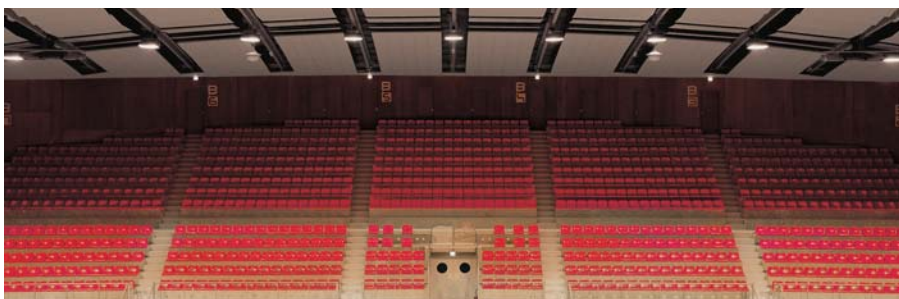

### **Présentation de l'agence**

ADRESSE/  
28 boulevard Poissonnière  
75009 Paris  
Agence 185 m<sup>2</sup>

MOYENS HUMAINS / 9 permanents dont 8 Architectes DPLG ou ADE permanents

Alain Domingo	Architecte	DPLG / 60 ans
Alain Rihn	Architecte	DPLG / 59 ans
Cédric François	Architecte	DPLG / 39 ans
Gwenaëlle Grandjean	Architecte	DPLG / 38 ans
Létitia Bernouis	Architecte	DPLG / 37 ans
Ibrahim M'sa	Architecte	DPLG / 36 ans
Aymeric Rath	Architecte	ADE / 29 ans
Vincent Guerlin	Architecte	ADE / 28 ans

1 secrétariat – comptabilité

Cette équipe de base est renforcée ponctuellement par d'autres intervenants en fonction du plan de charge de l'Agence et du type de tâche qui lui est confiée.

MOYENS MATERIEL /  
14 postes PC / 2 tables traçantes A0 couleur / 2 imprimantes laser A3 couleur / réseaux intranet et sites FTP /



**Alain Domingo, architecte d.p.l.g.**

Né le 19 juin 1952 à Paris

Etudes :

ENSBA Paris, diplôme d'architecte DPLG 1980

Distinctions :

Chevalier des Arts et Lettres en 1995

Cursus professionnel :

1984 - création de l'agence Néo avec François Scali,

architecture, design et scénographie

2000 - création de l'agence d'architecture en son nom

Depuis 1994 :

Enseignant à l'Ecole d'Architecture de Paris

Val de Seine

**Principales publications éditoriales**

- 2011 Médiathèque de Colombes - Le Moniteur n°5639  
2010 Intramuros n° 144  
2009 Eana, Annuel Optimiste d'architecture - Edition de la French Touch  
2008 Eana, Annuel AMC - Edition Le Moniteur  
2005 Cité des matières - Edition Le Moniteur  
2003 «PSSB» Palais des Sports de Beauvais - Editions Be-poles  
2001 Palais des Sports de Beauvais - Edition Le Moniteur
- 1994 «MNEMO» - Edition Caisse des Dépôts  
44 pages – préface de Christian Hauvette - texte personnel
- 1992 «Néo» monographie - GG Edition Gustavo Gili, Barcelone  
96 pages – texte de Didier Laroque  
«Km 4,444» Néo - plaquette éditée par le Musée de l'Histoire Vivante, Montreuil  
16 pages - préface d'Armand Gatti - texte personnel  
«Méri dia» Néo - - plaquette éditée grâce au concours de l'A.F.A.A.  
16 pages – texte personnel
- 1992 «Seville» pavillon français - Edition Carte Segrete / IFA  
“Quai Branly” CCI - Edition Carte Segrete / IFA  
«Design français 1960-1990 Trois décennies» - Edition du CCI / Centre Pompidou
- 1988 «Classique du design» - Joël Cariou Edition Syros-Alternatives  
1987 « Les années 80 » de C. Schlatter - Edition Flammarion  
„Desino de Arquitectos en los 80“ de Juli Capella & Quim Larrea - Edition G. Gili
- 1986 «Mobilier National, 20 ans de création» - Editon du CCI / Centre Pompidou  
Intramuros N°3 - Couverture et portrait (6 pages)



***PRINCIPALES REALISATIONS***  
***< 2013***



## **Maison de la Recherche et de l'Imagination - MRI**

ANNEE / 2013

LOCALISATION / Caen

MAÎTRISE D'OUVRAGE / Relais D'Sciences  
et CCSTI de Basse Normandie - Normandie  
Aménagement

MAÎTRISE D'OEUVRE /

Alain Domingo, architecte

Bureaux d'études / Batiserf - structures,

Choulet - fluides, Bureau M. Forgue écono-  
miste, Altia - acoustique

MISSION / en cours

COÛT / 4 ME

SURFACE / 1 790 m<sup>2</sup> S.H.O.N.

PROGRAMME / Living Zone / Ateliers Fab-Lab  
/ Résidence Projets

## **Collège 700 à Rueil-Malmaison**

ANNEE / 2013

LOCALISATION / Rueil-Malmaison

MAÎTRISE D'OUVRAGE / CG92

MAÎTRISE D'OEUVRE /

Alain Domingo, Cédric François, Ibrahim M'sa  
architectes

Bureaux d'études / IGB- structures,

Synapse - fluides, AEI, économiste, AGC

- cuisines, Altia - acoustique, Cap Paysage -  
paysagiste.

MISSION / en cours

COÛT / 17 ME

SURFACE / 8 907 m<sup>2</sup> S.H.O.N.

PROGRAMME / Collège 700 / Gymnase /  
Classes Relais

## **Pôle Social à Chatenay-Malabry**

ANNEE / 2012  
LOCALISATION / Chatenay Malabry  
MAÎTRISE D'OUVRAGE / CG92  
MAÎTRISE D'OEUVRE /  
Alain Domingo, Cédric François architectes  
Bureaux d'études / Batiserf - structures,  
Espace-Temps - fluides, Vanguard, écono-  
miste, Cap Paysage - paysagiste.

MISSION / en cours  
COÛT / 3,3 ME  
SURFACE / 1 340 m<sup>2</sup> S.H.O.N.  
PROGRAMME / PMI / CVS / ASE / PEF

## **Lycée Bergson à Paris**

ANNEE / 2012  
LOCALISATION / Paris 19.  
MAÎTRISE D'OUVRAGE / Région IdF / Icade  
MAÎTRISE D'OEUVRE /  
Alain Domingo, Alain Rihn Architectes  
Bureaux d'études / Batiserf - structures,  
Choulet - fluides - Cuisines,  
Bureau M. Forgue économiste,

MISSION / en cours  
COÛT / 4,4 ME  
SURFACE / 1800 m<sup>2</sup> S.H.O.N.  
PROGRAMME / Cuisines et restaurants

## **Equipement sportif**

ANNEE / 2012  
LOCALISATION / Stade Géo André Paris  
MAÎTRISE D'OUVRAGE / Ville de Paris  
MAÎTRISE D'OEUVRE /  
Alain Domingo, Cédric François architectes  
Bureaux d'études / Batiserf - structures,  
Choulet - fluides, Bureau M. Forgue écono-  
miste, Cap Paysage - paysagiste.

MISSION / en cours  
COÛT / 4,5 ME  
SURFACE / 1 090 m<sup>2</sup> S.H.O.N.  
PROGRAMME / Aire d'évolution 44 x 24 m  
accueil, bureaux / vestiaires / stockage

## **Centre de Santé**

ANNEE / 2012  
LOCALISATION / Saint Denis (93)  
MAÎTRISE D'OUVRAGE / COACTIS  
MAÎTRISE D'OEUVRE /  
Alain Domingo, Cédric François architectes  
Bureaux d'études / Batiserf - structures,  
Choulet - fluides, Bureau M. Forgue écono-  
miste.

MISSION / en cours - faisabilité  
COÛT / 2,5 ME  
SURFACE / 970 m<sup>2</sup> S.H.O.N.  
PROGRAMME / 13 cabinets médicaux / 6  
cabinets dentaires / accueil, bureaux

## **Lycée de Gif sur Yvette**

ANNEE / 2009 - en cours de chantier  
LOCALISATION / Gif sur Yvette - Essonne.  
MAÎTRISE D'OUVRAGE / Région IdF / Essonne  
aménagement  
MAÎTRISE D'OEUVRE /  
Alain Domingo, Alain Rihn Architectes  
Bureaux d'études / Batiserf - structures,  
Choulet - fluides, Distec - Cuisines,  
Bureau M. Forgue économiste,

MISSION / Loi MOP de base  
COÛT / 6,9 ME  
SURFACE / 5100 m<sup>2</sup> S.H.O.N.  
PROGRAMME / Salles de classes / Cuisines et  
restaurant / laboratoires / Auditorium

## Médiathèque de Colombes

ANNEE / 2011 - en cours de chantier  
LOCALISATION / Colombes, Hauts de Seine  
MAÎTRISE D'OUVRAGE / Ville de Colombes  
MAÎTRISE D'OEUVRE /  
Alain Domingo, Architecte  
Cédric François, Marc Rihouey, Architectes  
Bureaux d'études / Batiserf - structures,  
Choulet - fluides,  
Bureau M. Forgue économiste,

MISSION / Loi MOP de base  
COÛT / 2,5 ME  
SURFACE / 1060 m<sup>2</sup> S.H.O.N.  
PROGRAMME / espaces de consultation,  
détente et lecture / espaces multimédia / salle  
de travail / salle d'animation

## Immeuble de bureaux

ANNEE / 2011  
LOCALISATION /  
52, rue de Galilée - Paris 9ème  
MAÎTRISE D'OUVRAGE / SCI Galilée  
MAÎTRISE D'OEUVRE /  
Alain Domingo, Gwenaëlle Grandjean,  
architectes  
AEC fluides

MISSION / MOe Base  
COÛT / 820 KE  
SURFACE / 960 m<sup>2</sup> S.H.O.N.  
PROGRAMME / Réhabilitation d'un immeuble  
de bureaux / accueil / bureaux et open-space

## Pôle d'accueil de l'Unesco

ANNEE / 2010  
LOCALISATION / Paris.  
MAÎTRISE D'OUVRAGE / Unesco  
MAÎTRISE D'OEUVRE /  
Alain Domingo, Gwenaëlle Grandjean,  
Architectes /  
Bureaux d'études / Batiserf - structures,  
L. Choulet - fluides,  
Bureau M. Forgue économiste.

MISSION / MOe Base  
COÛT / 1,1ME  
SURFACE / 350 m<sup>2</sup> S.H.O.N.  
PROGRAMME / Accueil général / contrôle d'ac-  
cès / information et exposition temporaire /

## Immeuble de Bureaux

ANNEE / 2010  
LOCALISATION / Paris Le Défense  
MAÎTRISE D'OUVRAGE / Europrestim  
MAÎTRISE D'OEUVRE /  
Alain Domingo, Architecte  
Gwenaëlle Grandjean, Architecte  
Bureaux d'études  
structure / Batiserf

Fluides / Aec  
Economiste / Bureau M. Forgue  
MISSION / MOe Base  
COÛT / 3.7 ME  
SURFACE / 2100 m<sup>2</sup> S.H.O.N.  
PROGRAMME / Accueil / bureaux cloisonnés  
/ salles de réunion / salle de conférence

## Stade des Maradas

ANNEE / 2010  
LOCALISATION / Cergy Pontoise - Val d'Oise  
MAÎTRISE D'OUVRAGE / Communauté d'ag-  
glomération Cergy-Pontoise Energies Ouest  
MAÎTRISE D'OEUVRE /  
Alain Domingo, Architecte mandataire  
Gwenaëlle Grandjean, architecte  
Bureaux d'études / Batiserf - structures,  
Choulet - fluides et HQE

Bureau M. Forgue économiste,  
Sports / Techni'Cité  
MISSION / Loi Mop de base  
COÛT / 5.95 ME  
SURFACE / 1 800 m<sup>2</sup> SHON + 44 000 m<sup>2</sup> ext.  
PROGRAMME / Gradins 800 places / ath-  
létisme et rugby niveau national / accueil /  
réception / vestiaires/ bar / stockages

## Maison des jeunes et des associations

ANNEE / 2010  
LOCALISATION / Hambye - Manche  
MAÎTRISE D'OUVRAGE / Commune Hambye  
MAÎTRISE D'OEUVRE /  
Alain Domingo, Architecte  
Marc Rihouey, Architecte  
Bureaux d'études  
structure / Batiserf  
Fluides / Aec

MISSION / Loi MOP de base  
COÛT / 0.39 ME  
SURFACE / 180 m<sup>2</sup> utiles.  
PROGRAMME / Salle de réunions / salle  
d'activités / salle de projection / point info  
touristique

## Maison de l'environnement du SIAAP

ANNEE / 2009  
LOCALISATION / Achères - Yvelines.  
MAÎTRISE D'OUVRAGE / SIAAP  
MAÎTRISE D'OEUVRE /  
Alain Domingo,  
Gwénaëlle Grandjean, Architectes  
Bureaux d'études / SETUDE, mandataire

MISSION / Loi MOP de base + scénographie  
COÛT / 1,5 ME  
SURFACE / 520 m<sup>2</sup> S.H.O.N.  
PROGRAMME / Centre d'information /  
Exposition / salle de projection /  
bureaux des associations.

## EANA, Centre du développement durable

ANNEE / 2009  
LOCALISATION / Lillebonne  
MAÎTRISE D'OUVRAGE / Communauté de  
Communes Caux Vallée de Seine  
MAÎTRISE D'OEUVRE /  
Alain Domingo, Architecte mandataire  
Gwénaëlle Grandjean, architecte  
Bureaux d'études / Batiserf - structures,  
Choulet - fluides,  
Bureau M. Forgue économiste,

Cabinet Raoust HQE.  
V. Taurisson - BET scénographie  
Stratosphère - multimédia  
MISSION / Loi Mop de base  
COÛT / 11,8 ME  
SURFACE / 5700 m<sup>2</sup> S.H.O.N.  
PROGRAMME / Centre de formation / parcours  
spectacle, expositions permanente et tempo-  
raires, dispositifs multimédias / boutique

## Cité de l'Eau et de l'Assainissement

ANNEE / 2009  
LOCALISATION / Colombes - Hauts de Seine.  
MAÎTRISE D'OUVRAGE / SIAAP  
MAÎTRISE D'OEUVRE /  
Alain Domingo, Architecte /  
Nathalie Crinière - Scénographe /  
Be-Poles, graphiste.  
Bureaux d'études / Batiserf - structures,  
L. Choulet - fluides, Mondsee - aquariologie,  
N. Salabert - muséologie ,  
Stratosphère - multimédia,

V Taurisson - ingénieur multi média,  
Bureau M. Forgue économiste.  
MISSION / Loi MOP de base + muséographie,  
graphisme et audiovisuels.  
COÛT / 6,8ME  
SURFACE / 2 540 m<sup>2</sup> S.H.O.N.  
PROGRAMME / Espace événementiel /  
Exposition permanente, biotopes,  
aquariums, manip, postes interactifs,  
dispositifs audiovisuels / centre de formation,  
ateliers et salles de cours, pilotes / bar

## Equipeement sportif

ANNEE / 2009  
LOCALISATION / Beauvais  
MAÎTRISE D'OUVRAGE / Ville de Beauvais  
MAÎTRISE D'OEUVRE /  
Alain Domingo, Gwénaëlle Grandjean archi-  
tectes  
Bureaux d'études / Batiserf - structures,  
AEC - fluides, Bureau M. Forgue économiste.

MISSION / Loi Mop de base  
COÛT / 1,7 ME  
SURFACE / 1 350 m<sup>2</sup> S.H.O.N.  
PROGRAMME / Aire d'évolution 32 x 19 m  
mur d'escalde / vestiaires

## **Epidémik - Exposition temporaire**

ANNEE / 2008 - 2010

LOCALISATION / Cité des sciences et de l'industrie / Paris - La Villette.

MAÎTRISE D'OUVRAGE / Cité des sciences et de l'industrie.

MAÎTRISE D'OEUVRE /

Alain Domingo, Scénographe.

Conception multimédia / Stratosphère,

MISSION / Loi MOP de base

COÛT / 0,9 ME

SURFACE / 1000 m<sup>2</sup> utiles.

PROGRAMME / Exposition temporaire sur les épidémies / présentation historique et scientifique / jeux interactif multimédia sur 500m

## **Cité de la mer**

ANNEE / 2008

LOCALISATION / Cherbourg

MAÎTRISE D'OUVRAGE / Communauté Urbaine de Cherbourg

MAÎTRISE D'OEUVRE /

Alain Domingo, architecte et scénographe

Bureaux d'études / Batiserf - structures,

Choulet - fluides, Bureau M. Forgue écono-

miste.

MISSION / Etude de Définition

COÛT / 7 ME

SURFACE / 13 500 m<sup>2</sup> S.H.O.N.

PROGRAMME / Réhabilitation Gare Maritime, Halle des trains / Scénographie expositions permanentes et temporaires / Centre de conférence / Aménagement extérieurs

## **Abbaye du Valasse, Centre de conférence**

ANNEE / 2008

LOCALISATION / Gruchet le Valasse

MAÎTRISE D'OUVRAGE / Syndicat Mixte du Valasse

MAÎTRISE D'OEUVRE /

Alain Domingo, Architecte mandataire

Gwénaëlle Grandjean, architecte

Bureaux d'études / Batiserf - structures,

Choulet - fluides, Bureau M. Forgue écono-

miste, Cabinet Raoust HQE.

MISSION / Loi Mop de base

COÛT / 3,8 ME

SURFACE / 1600 m<sup>2</sup> S.H.O.N.

PROGRAMME / centre de conférence, auditorium 300 places / Salons / Salles de réunion / cuisines, deux restaurants / restauration de l'abbaye cistercienne du Valasse.

## **Chaine de restauration rapide «Cuizines»**

ANNEE / 2007 à 2010

LOCALISATION /

N°1 > 17 rue Duphot - Paris 1er

N°2 > 46,rue de Provence - Paris 9ème

N°3 > Petit Café du Jeu de paume - Paris 8ème

MAÎTRISE D'OUVRAGE /

CUIZINES FRANCE

MAÎTRISE D'OEUVRE /

Alain Domingo, Gwénaëlle Grandjean,

architectes

Bureaux d'études / Motec Ingénierie

MISSION / Globale

COÛT / moyen 300 KE

SURFACE / moyenne 110 m<sup>2</sup> S.H.O.N.

PROGRAMME / salle de restauration / linéaire de vente à emporter / cuisines / façade et enseigne

## **Stade Jean Bouin à Paris**

ANNEE / 2007

LOCALISATION / Paris

MAÎTRISE D'OUVRAGE / Ville de Paris

MAÎTRISE D'OEUVRE /

Alain Domingo,

associé à Christian Hauvette, Architectes

Bureaux d'études /

Tout corps d'état / COTEBA

Economiste / COTEBA

Acousticien / Peusch

MISSION / Concours

COÛT / 75,8 ME

SURFACE / 25000 m<sup>2</sup> S.H.O.N.

PROGRAMME / stade 20 000 places assises, 40 loges, 8000 m<sup>2</sup> de commerces Restaurant, boutiques

## **Piscine flottante de Paris**

ANNEE / 2007  
LOCALISATION / Paris  
MAÎTRISE D'OUVRAGE / Ville de Paris  
MAÎTRISE D'OEUVRE / GTM mandataire commun / Séquana, Alain Domingo architectes.  
Bureaux d'études /  
Structure /Principie Marine  
Fluides / Archétype  
Acousticien / Altia

MISSION / Loi Mop de base  
COÛT / 16,4 ME  
SURFACE / 2200 m<sup>2</sup> S.H.O.N.  
PROGRAMME / Bassin principal 25 x 10 m  
pataugeoire, cafétéria, centre de mise en  
forme

## **Palais des Sports et Spectacles de Beauvais**

ANNEE / 2002 - 2008  
LOCALISATION / Beauvais - Oise  
MAÎTRISE D'OUVRAGE / Ville de Beauvais  
MAÎTRISE D'OEUVRE /  
Alain Domingo, Architecte.  
Bureaux d'études / Batiserf, structures,  
AEC & ECEL, fluides, Capri acoustique,  
Mazet & Associés, économiste.

MISSION / Loi MOP de base.  
COÛT / 8,8ME  
SURFACE / 4 790 m<sup>2</sup> S.H.O.N.  
PROGRAMME / Aire d'évolution 44 x 24 m  
3 000 places assises en gradins / jusqu'à  
4 800 places pour les spectacles / 700 cou-  
verts pour les repas / hall, salon et cafétéria /  
cuisines / salle de musculation / logements.

## **Etude Notariale Ducamp Monod et Associés**

ANNEE / 2006  
LOCALISATION /  
42 bd Malesherbes - Paris 8ème  
MAÎTRISE D'OUVRAGE /  
DUCAMP MONOD ET ASSOCIES  
MAÎTRISE D'OEUVRE /  
Alain Domingo, Gwénaëlle Grandjean,  
architectes

MISSION / Globale  
5 niveaux de Bureaux  
COÛT / 1 900 KE  
SURFACE / 1100 m<sup>2</sup> S.H.O.N.  
PROGRAMME / Hall d'entrée / Accueil /  
Bureaux / Archives /

## **Centre de ligue des Hauts de Seine de Tennis**

ANNEE / 2004  
LOCALISATION / Rueil Malmaison - Hauts de  
Seine  
MAÎTRISE D'OUVRAGE / Ligue de tennis des  
Hauts de Seine  
MAÎTRISE D'OEUVRE /  
Alain Domingo, Gwénaëlle Grandjean Archi-  
tectes.  
Bureaux d'études / Batiserf - structures,

L. Choulet - fluides,  
Bureau M. Forgue économiste.  
MISSION / concours  
COÛT / 4,5 ME  
SURFACE / 2 980 m<sup>2</sup> S.H.O.N.  
PROGRAMME / centre de formation / courts  
couverts / club-house : bureaux, cafétéria,  
vestiaires / salle de musculation.

## **Bureaux Pierre Bergé et associés**

ANNEE / 2004  
LOCALISATION / Rue Drouot - Paris  
MAÎTRISE D'OUVRAGE / P. Bergé & Associés  
MAÎTRISE D'OEUVRE /  
Alain Domingo, Gwénaëlle Grandjean  
Architectes.  
Bureaux d'études /  
L. Choulet - fluides,  
Bureau M. Forgue économiste.

MISSION / Globale.  
COÛT / 725E  
SURFACE / 560 m<sup>2</sup> S.H.O.N.  
PROGRAMME / Bureaux / show-room / hall,  
salons.

## Maison particulière

ANNEE / 2004  
LOCALISATION / Colombes  
MAÎTRISE D'OUVRAGE / Privée  
MAÎTRISE D'OEUVRE /  
Alain Domingo, Architecte

MISSION / Globale  
COÛT / 394 KE  
SURFACE / 200 m<sup>2</sup> S.H.O.N.  
PROGRAMME / 1 séjour / 4 chambres /  
piscine

## Mémorial de la Bataille d'Arras

ANNEE / 2003  
LOCALISATION / Arras - Pas-De-Calais  
MAÎTRISE D'OUVRAGE / Ville d'Arras  
MAÎTRISE D'OEUVRE /  
Alain Domingo, Gwénaelle Grandjean Archi-  
tectes - scénographes.  
Bureaux d'études / Semofi - carrières,  
Batiserf - structures, L. Choulet - fluides,  
Taurisson - multimédia, Forgue économiste.

MISSION / Loi MOP de base - Concours.  
COÛT / 2,5 ME  
SURFACE / 600 m<sup>2</sup> S.H.O.N. de bâtiment  
extérieur et 800m de circuit souterrain.  
PROGRAMME / Bâtiment neuf : accueil - ex-  
position - attente - projection, postes interac-  
tifs / ascenseur 25 places / mise en scène et  
restitution historique par l'objet, la lumière et  
le son / dispositif d'audioguidage.

## Ecole des Métiers de Fribourg

ANNEE / 2003  
LOCALISATION / Fribourg - suisse  
MAÎTRISE D'OUVRAGE / Etat de Fribourg  
MAÎTRISE D'OEUVRE /  
Alain Domingo, Bernard Dufournet Archi-  
tectes.  
Bureaux d'études /  
Perreten & Milleret - ingénieurs civil tout  
corps d'état.

MISSION / concours.  
COÛT / 11,3 ME  
SURFACE / 7 930 m<sup>2</sup> S.H.O.N.  
PROGRAMME / Salles de classes / bureaux /  
ateliers mécanique, électronique, électricité  
et informatique / laboratoires / gymnase /  
auditorium / hall d'exposition

## Equipement sportif

ANNEE / 2002  
LOCALISATION / Levallois-Perret  
MAÎTRISE D'OUVRAGE / Semarelp  
MAÎTRISE D'OEUVRE /  
Alain Domingo, Architecte.  
Bureaux d'études / Batiserf - structures,  
L. Choulet - fluides, Cap Paysage - paysagiste,  
Capri acoustique, Sogreah - hydrologie  
Bureau M. Forgue économiste.

MISSION / Loi MOP de base.  
COÛT / 6,8 ME  
SURFACE / 3 400 m<sup>2</sup> S.H.O.N. Bâtiment  
+ 4310 m<sup>2</sup> courts extérieurs.  
PROGRAMME / 3 terrains couverts 36 x 18 m  
/ 6 courts de tennis extérieurs / club-house :  
bar - restaurant - vestiaires - bureaux  
400 places assises en gradins / salle de  
musclation.

## Equipement polyvalent - Ilot des Templiers

ANNEE / 2002  
LOCALISATION / Dole - Jura  
MAÎTRISE D'OUVRAGE / Ville de Dole  
MAÎTRISE D'OEUVRE /  
Alain Domingo, Gwénaëlle Grandjean, Archi-  
tectes - Scénographes.  
Bureaux d'études / Batiserf - structures,  
L. Choulet - fluides, Capri acoustique,  
Bureau M. Forgue économiste.

MISSION / Loi MOP de base.  
COÛT / 6 ME  
SURFACE / 3 050 m<sup>2</sup> S.H.O.N.  
PROGRAMME / Equipement polyvalent  
Spectacle / Sports / Manifestation festive  
Equipement scénique : gril mobile / 15  
équipes à tambours motorisés / 1 élévateur à  
gradins / 1200 places assises en configuration  
spectacle  
Sports : Aire d'évolution 44 x 24 m  
hall, salon et cafétéria / cuisines / logements.

## Extension du Palais des congrès de Lyon

ANNEE / 2001  
LOCALISATION / Lyon  
MAÎTRISE D'OUVRAGE / Ville de Lyon  
MAÎTRISE D'OEUVRE /  
Alain Domingo, François Scali - Architectes.  
Bureaux d'études / M. Rioualec - scénographe  
Batiserf - structures, L. Choulet - fluides,  
Capri acoustique, D. Besson - paysagiste  
Bureau M. Forgue économiste.

MISSION / Etude de définition.  
COÛT / 40 ME  
SURFACE / 43800 m<sup>2</sup> S.H.O.N. de bâtiment  
PROGRAMME / Aménagement de la Cité  
Internationale de Lyon - 3ème tranche  
Salle 3000 places - Palais des congrès - admi-  
nistration : 32340 m<sup>2</sup>  
Centre de conférences internationales -  
centre de presse : 11400 m<sup>2</sup>

## Résidence pour étudiants

ANNEE / 2001  
LOCALISATION / Champs-sur-Marne - Seine  
et Marne  
MAÎTRISE D'OUVRAGE / SCIC promotion -  
Eurostudiomes  
MAÎTRISE D'OEUVRE /  
Alain Domingo, Architecte.  
Bureaux d'études / G2I BET tous corps d'état  
et économie.

MISSION / M2.  
COÛT / 2,4ME  
SURFACE / 2 850 m<sup>2</sup> S.H.O.N. Bâtiment.  
PROGRAMME / 100 chambres / salles d'étude  
/ salle commune et terrasse.

## Abbaye de la Sauve Majeur

ANNEE / 2000  
LOCALISATION / la Sauve Majeur  
MAÎTRISE D'OUVRAGE / Caisse Nationale des  
Monuments Historiques  
MAÎTRISE D'OEUVRE /  
Alain Domingo, François Scali - designers.  
Bureaux d'études / Batiserf - structures,  
L. Choulet - fluides, D. Besson - paysagiste  
Bureau M. Forgue économiste.

MISSION / loi MOP de base.  
COÛT / 1,7 ME  
SURFACE / 870 m<sup>2</sup> S.H.O.N. de bâtiment  
PROGRAMME / bâtiment d'accueil / librairie /  
cheminements / mobiliers

## Musée Observatoire E.M.E.T.R. «HUMANOSCOPE»

ANNEE / 2000  
LOCALISATION / Paris, parc de Bercy  
MAÎTRISE D'OUVRAGE / Ville de Paris - Mis-  
sion An 2000 - PNUD (ONU).  
MAÎTRISE D'OEUVRE /  
Alain Domingo, François Scali, Architectes,  
Scénographes.  
Bureaux d'études / BL associés -  
programmation muséographique,

Batiserf, structures,  
Bureau M. Forgue économiste.  
MISSION / Projet  
COÛT / 2,6ME  
SURFACE / 1 300 m<sup>2</sup> S.H.O.N. Bâtiment.  
PROGRAMME / E.M.E.T.R. : Etat du Monde  
En Temps Réel / mise en scène des principaux  
indicateurs de l'état d'évolution de l'humanité.

## Automobile - Exposition permanente

ANNEE / 1998 - 2009  
LOCALISATION / Cité des sciences et de  
l'industrie / Paris - La Villette.  
MAÎTRISE D'OUVRAGE / Cité des sciences et  
de l'industrie.  
MAÎTRISE D'OEUVRE /  
Alain Domingo, François Scali, Architectes,  
Scénographes.  
Bureaux d'études / Batiserf, structures,

MISSION / Loi MOP de base + graphisme.  
COÛT / 1,3ME  
SURFACE / 950 m<sup>2</sup> utiles.  
PROGRAMME / Exposition permanente  
sur l'automobile / présentation historique,  
technique et scientifique / 6 véhicules exposés  
dont 1 concept-car / 15 postes interactifs /  
équipement audiovisuel / simulateur de  
conduite ...

## Aménagement de la station Europe

ANNEE / 1999

LOCALISATION / Paris

MAÎTRISE D'OUVRAGE / R.A.T.P.

MAÎTRISE D'OEUVRE /

Alain Domingo, François Scali - Architectes-scénographes.

Bureaux d'études / Batiserf - structures,

Bureau M. Forgue économiste.

MISSION / Loi MOP de base.

COÛT / 0,5 ME

SURFACE / 620 m<sup>2</sup> utiles.

PROGRAMME / rénovation générale / scénographie autour du thème de l'Europe / aménagement des quais, mobiliers et éclairage.

## 28 logements rue de Meaux à Paris

ANNEE / 1998

LOCALISATION / Paris

MAÎTRISE D'OUVRAGE / RIVP

MAÎTRISE D'OEUVRE /

Bernard Dufournet - Architecte mandataire

Alain Domingo, architecte.

Bureaux d'études / G2I BET tous corps d'état et économie.

MISSION / Globale.

COÛT / 2,45 ME

SURFACE / 2350 m<sup>2</sup> S.H.O.N. de bâtiment

PROGRAMME / Programme locatif PLA et PLI

## UFR des Sciences

ANNEE / 1998

LOCALISATION / Orléans

MAÎTRISE D'OUVRAGE / Rectorat Orléans

Tours

MAÎTRISE D'OEUVRE /

Alain Domingo, Bernard Dufournet, Architectes.

Bureaux d'études / G2I BET tous corps d'état et économie.

MISSION / Loi MOP de base.

COÛT / 3,05ME

SURFACE / 3200 m<sup>2</sup> S.H.O.N. Bâtiment.

PROGRAMME / Amphithéâtre / salles de classe / laboratoires

## Ecole des Arts du Feu

ANNEE / 1998

LOCALISATION / Limoges

MAÎTRISE D'OUVRAGE / Ministère de la Culture

MAÎTRISE D'OEUVRE /

Alain Domingo, François Scali, Architectes.

Bureaux d'études / G2I BET tous corps d'état et économie.

MISSION / Concours.

COÛT / 3,5 ME

SURFACE / 2 900 m<sup>2</sup> S.H.O.N. Bâtiment.

PROGRAMME / Accueil - exposition / ateliers / salles de classe /

## Aménagement de Circular Key

ANNEE / 1998

LOCALISATION / Sydney

MAÎTRISE D'OUVRAGE / M.A.C. City Concil

MAÎTRISE D'OEUVRE /

Alain Domingo, François Scali, Architectes.

Bureaux d'études / Batiserf, structures,

Mazet & Associés, économiste.

MISSION / Consultation internationale restreinte

COÛT / 4,9ME

SURFACE / 11 000m<sup>2</sup> de surface terrain.

PROGRAMME / scénographie pour le passage au troisième millénaire / aménagement d'une promenade sur Circular Key / mobiliers et éclairages.

## Bureaux Sony Music

ANNEE / 1997  
LOCALISATION / Paris  
MAÎTRISE D'OUVRAGE / Sony Music  
MAÎTRISE D'OEUVRE /  
Alain Domingo, François Scali, Architectes.

MISSION / globale.  
COÛT / 0,9 ME  
SURFACE / 830 m<sup>2</sup>  
PROGRAMME / Aménagement de bureaux  
dans un loft industriel

## Aménagement de l'avenue de France

ANNEE / 1997  
LOCALISATION / Paris  
MAÎTRISE D'OUVRAGE / SEMAPA  
MAÎTRISE D'OEUVRE /  
Alain Domingo, François Scali, Architectes,  
Bureaux d'études / Y. Kersalé - conception  
lumière, D. Besson - paysagiste  
Mazet & Associés, économiste.  
MISSION / Concours.

COÛT / 2,3ME  
SURFACE / 800 m linéaire.  
PROGRAMME / projet sur la typologie de  
l'avenue et ses caractéristiques esthétiques  
traduites en termes d'ambiance (de jour,  
de nuit, aux différentes saisons et en fonction  
des trafics) / dalle à caissons couvrant  
les voies ferrées SNCF / revêtements de sol /  
mobilier et éclairages / plantations ...

## MNEMO

ANNEE / 1996  
LOCALISATION / CAPC Bordeaux / Caisse des  
Dépôts Paris  
MAÎTRISE D'OUVRAGE / Arc En Rêve - CAPC -  
Caisse des Dépôts et Consignations  
MAÎTRISE D'OEUVRE /  
Alain Domingo, François Scali, Scénographes.  
Maquettes / Ufacto.

MISSION / MOe  
COÛT / 0,4 ME  
SURFACE / 210 m<sup>2</sup> S.H.O.N.  
PROGRAMME / Exposition «Monuments» sur  
la mémoire des lieux / la mémoire universelle /  
scénographie générale.

## Musée Air France

ANNEE / 1996  
LOCALISATION / Paris  
MAÎTRISE D'OUVRAGE / Air France  
MAÎTRISE D'OEUVRE /  
Alain Domingo, François Scali - Architectes,  
Scénographes.  
Bureaux d'études / G2I BET tous corps d'état  
et économie

MISSION / Lauréat concours.  
COÛT / 2,2 ME  
SURFACE / 1100 m<sup>2</sup> S.H.O.N. de bâtiment  
PROGRAMME / Accueil / librairie / salle de  
projection / exposition / cafétéria

## Aménagement de la Place de las Glories

ANNEE / 1996  
LOCALISATION / Barcelone.  
MAÎTRISE D'OUVRAGE / IMPU / Ville de  
Barcelone  
MAÎTRISE D'OEUVRE /  
Alain Domingo, François Scali, Architectes,  
Scénographes.  
Bureaux d'études / Eric Poirot, ing. structures.

MISSION / Globale.  
COÛT / 3,1ME  
SURFACE / 16000 m<sup>2</sup> de terrain.  
PROGRAMME / Place circulaire à l'intersection  
de l'avenue «méridiana» et la «parallèle» /  
évocation des mesures du méridien terrestre  
entre Dunkerque et Barcelone, par Delambre  
et Méchain de 1792 à 1796, devant détermi-  
ner la mesure du mètre étalon.

## **KM 4,444**

ANNEE / 1996  
LOCALISATION / Parc Montreau à Montreuil  
MAÎTRISE D'OUVRAGE / Ville de Montreuil  
MAÎTRISE D'OEUVRE /  
Alain Domingo, François Scali, Scénographes.  
MISSION / Globale.

COÛT / 0,3 ME  
SURFACE / 200 m<sup>2</sup> de terrain.  
PROGRAMME / Monument sur l'étymologie  
du mot banlieue / borne située à une lieue  
de Paris.

## **64 logements PAP**

ANNEE / 1995  
LOCALISATION / Torcy - 77  
MAÎTRISE D'OUVRAGE / Habiter UFIC  
MAÎTRISE D'OEUVRE /  
Alain Domingo, Bernard Dufournet, Archi-  
tectes.  
Bureaux d'études / G2I BET tous corps d'état  
et économie

MISSION / M2.  
COÛT / 3,05 ME  
SURFACE / 4295 m<sup>2</sup> S.H.O.N  
.PROGRAMME / 64 logements en accession à  
la propriété / du F1 au F4.

## **Immeuble de bureaux «le Signal»**

ANNEE / 1995  
LOCALISATION / Nanterre  
MAÎTRISE D'OUVRAGE /  
SCIC - Capri Entreprise  
MAÎTRISE D'OEUVRE /  
Alain Domingo, Bernard Dufournet, Alain  
Rihn, François Scali, Architectes  
Bureaux d'études / BERIM

MISSION / projet phase AMT.  
COÛT / 10,1 ME  
SURFACE / 12850 m<sup>2</sup> S.H.O.N. de bâtiment  
PROGRAMME / Surfaces de bureaux «open»

## **Triennale des bijoux**

ANNEE / 1994  
LOCALISATION / Paris - Hotel de Sens  
MAÎTRISE D'OUVRAGE / Ville de Paris  
MAÎTRISE D'OEUVRE /  
Alain Domingo, François Scali, Architectes,  
Scénographes.  
Bureaux d'études / Eric Poirot, ing. structures.

MISSION / Globale.  
COÛT / 0,7 ME  
SURFACE / 800 m<sup>2</sup>.  
PROGRAMME / Aménagement intérieur / dis-  
positif muséographique / éclairage / mobiliers.

## **Groupe scolaire Les Aulnettes**

ANNEE / 1994  
LOCALISATION / Evry - Essonne  
MAÎTRISE D'OUVRAGE / San Evry  
MAÎTRISE D'OEUVRE /  
Alain Domingo, Bernard Dufournet, Archi-  
tectes.

MISSION / M2.  
COÛT / 3,1 ME  
SURFACE / 3430 m<sup>2</sup> S.H.O.N. Bâtiment.  
PROGRAMME / 12 classes primaires /  
6 classes maternelles

## 79 logements à Nandy

ANNEE / 1994  
LOCALISATION / Nandy - Essonne  
MAÎTRISE D'OUVRAGE / Pax Pallas  
MAÎTRISE D'OEUVRE /  
Alain Domingo, Bernard Dufournet, Architectes.

MISSION / M2.  
COÛT / 3,2 ME  
SURFACE / 5060 m<sup>2</sup> S.H.O.N. Bâtiment.  
PROGRAMME / Programme PLA / F1 au F5

## Le «Génitron»

ANNEE / <1994  
LOCALISATION / Paris -  
Centre Georges Pompidou  
puis place de La Bastille  
MAÎTRISE D'OUVRAGE / Mécénat  
MAÎTRISE D'OEUVRE /  
Alain Domingo, François Scali, Scénographes.  
Electronique / Datel.

MISSION / Conception et mise en oeuvre.  
COÛT / 0,26 ME  
PROGRAMME / Horloge compte à rebours de  
l'an 2000

## Centre de Conférences Internationales

ANNEE / <1994  
LOCALISATION / Quai Branly - Paris  
MAÎTRISE D'OUVRAGE /  
Ministère des Affaires Etrangères - EPCCIP  
MAÎTRISE D'OEUVRE /  
Alain Domingo, Bernard Dufournet  
, Alain Rihn, François Scali - Architectes.

MISSION / Concours - projet mentionné.  
SURFACE / 45000 m<sup>2</sup> S.H.O.N. de bâtiment  
PROGRAMME / auditoriums /  
salles de commissions / bureaux / centre de  
presse

## Triangle de la Folie

ANNEE / <1994  
LOCALISATION / La Defense - Paris  
MAÎTRISE D'OUVRAGE / SAGA Défense  
MAÎTRISE D'OEUVRE /  
Alain Domingo, Bernard Dufournet, Alain  
Rihn, François Scali - Architectes.  
Bureaux d'études / OVE ARUP structures /  
OTH

MISSION / Concours -  
projet finaliste 2ième tour.  
SURFACE / 125000 m<sup>2</sup> S.H.O.N. de bâtiment  
PROGRAMME / Tour de bureaux en blanc de  
98 niveaux

## Scénographie de l'exposition «Art et Industrie»

ANNEE / <1994  
LOCALISATION / Musée des Monuments  
Français - Paris.  
MAÎTRISE D'OUVRAGE /  
Ministère de la Culture  
MAÎTRISE D'OEUVRE /  
Alain Domingo, François Scali, Architectes,  
Scénographes.

MISSION / Globale  
COÛT / 1,1ME  
SURFACE / 1600 m<sup>2</sup> (sur plusieurs niveaux).  
PROGRAMME / Présentation d'expériences  
réalisées dans le domaine du design industriel.

